



REF: 500949



PUNTO DE ANCLAJE EN ACERO UNA PERFORACION



DESCRIPCIÓN

El anclaje D Scope , tiene una fijacion y es adecuado para diversos elementos de detención de caídas como eslingas con ganchos de andamio, eslingas auto retráctiles o cuerdas para líneas verticales.



PUNTO DE ANCLAJE EN ACERO UNA PERFORACION



CARACTERÍSTICAS

Este producto se compone de:

- Incluye anillos en D.
- Peso : 0.53 kg

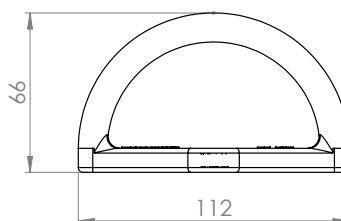
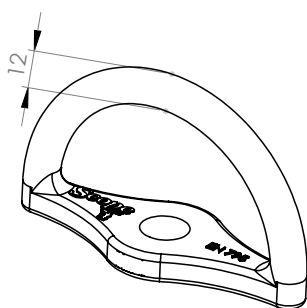

MATERIALES

- Acero Inoxidable 316



NORMATIVIDAD

- EN 795A



VIDA UTIL

La vida útil del producto es indefinida siempre que supere las pruebas de inspección efectuadas por una persona competente previos a su uso.



PUNTO DE ANCLAJE EN ACERO UNA PERFORACION



ADVERTENCIA

Toda instalación, armado y uso de las placas de anclaje deben realizarse bajo supervisión de una persona calificada. El uso del equipo en aplicaciones incorrectas podría resultar en lesiones graves o incluso la muerte. Se permite un máximo de 1 accesorio por punto de conexión. Consulte las instrucciones para conocer las conexiones compatibles y el proceso de instalación correcto. No exponer a sustancias químicas, productos corrosivos, exceso de calor, descargas eléctricas, bordes y superficies punzantes y abrasivas. La estructura para el anclaje deben ser rígidos y capaz de soportar una carga mínima de 5,000 lbs/ 2270kg /22kn.



GARANTÍA

La única responsabilidad del vendedor o fabricante será la de reemplazar la cantidad de este producto que se pruebe ser defectuoso de fábrica. Ante esto, el cliente deberá presentar su inquietud a nuestro call center (0571) 8234090, y al email SOPORTE@VICSACOLOMBIA.COM quienes le informaran como proceder según sea el caso (devolución, reembolso, reemplazo, etc.) Ni el vendedor ni el fabricante serán responsables de cualquier lesión personal pérdida o daños ya sean directos o consecuentes que resulten del uso de este producto. Antes de usarlo, el usuario deberá determinar si el producto es apropiado para el uso y el usuario asume toda responsabilidad y riesgo en conexión con dicho uso.